

Cyclone V F896 FPGA ボード

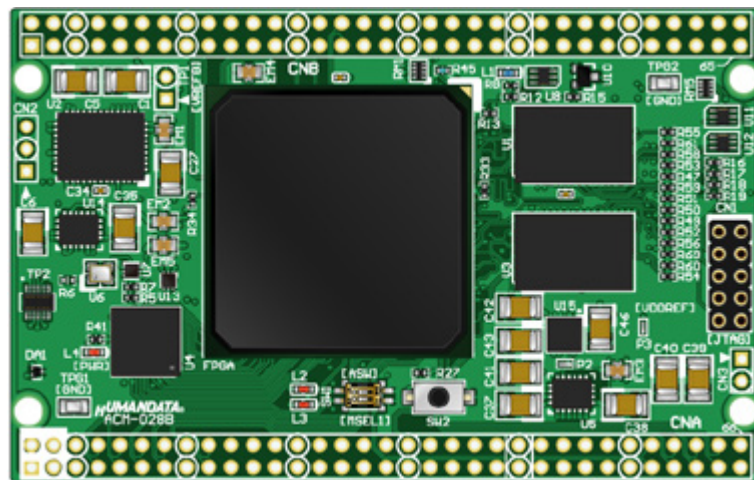

ACM-028 シリーズ
ユーザーズマニュアル

Ver. 1.0



ヒューマンデータ

目次



● はじめに.....	2
● ご注意.....	2
● 改訂記録.....	3
1. 開発環境.....	3
2. 製品の内容について.....	3
3. 仕様.....	4
4. 製品説明.....	5
4.1. 各部の名称.....	5
4.2. ブロック図.....	6
4.3. 電源.....	6
4.4. 発振器.....	7
4.5. MRAM.....	7
4.6. DDR3SDRAM.....	7
4.7. 汎用LED.....	7
4.8. 汎用スイッチ.....	7
4.9. デバッグI/F.....	7
4.10. 設定スイッチ.....	7
4.11. ユーザI/O.....	8
4.12. JTAGコネクタ.....	8
5. FPGAコンフィギュレーション.....	10
6. コンフィギュレーションROM.....	11
6.1. JICファイルの作成.....	11
6.2. 書き込み.....	12
6.3. コンフィギュレーションROMを使用する.....	12
7. サポートページ.....	13
8. お問い合わせについて.....	13

● はじめに

この度は Cyclone V 搭載 FPGA ボード ACM-028 シリーズをお買い上げ頂き、ありがとうございます。
 ます。

ACM-028 シリーズは、アルテラ社の高性能 FPGA である Cyclone V を用いた評価用ボードで、
 電源回路、リセット回路、クロック回路、コンフィギュレーション回路、ISP 可能なコンフィ
 ギュレーション ROMなどを装備した、使いやすいボードになっています。
 どうぞご活用ください。

● ご注意

 禁止	1	本製品には、民生用の一般電子部品が使用されています。 宇宙、航空、医療、原子力等、各種安全装置など人命、事故にかかわる 特別な品質、信頼性が要求される用途でのご使用はご遠慮ください。
	2	水中、高湿度の場所での使用はご遠慮ください。
	3	腐食性ガス、可燃性ガス等引火性のガスのあるところでの使用はご遠慮く ださい。
	4	基板表面に他の金属が接触した状態で電源を入れないでください。
	5	定格を越える電圧を加えないでください。
 注意	6	本書の内容は、改良のため将来予告なしに変更することがありますので、 ご了承願います。
	7	本書の内容については万全を期して作成しましたが、万一誤りなど、お気 づきの点がございましたら、ご連絡をお願いいたします。
	8	本製品の運用の結果につきましては、7. 項にかかわらず当社は責任を負 いかねますので、ご了承願います。
	9	本書に記載されている使用と異なる使用をされ、あるいは本書に記載され ていない使用をされた場合の結果については、当社は責任を負いません。
	10	本書および、回路図、サンプル回路などを無断で複写、引用、配布するこ とはお断りいたします。
	11	発煙や発火、異常な発熱があった場合はすぐに電源を切ってください。
	12	ノイズの多い環境での動作は保障しかねますのでご了承ください。
	13	静電気にご注意ください。

● 改訂記録

日付	バージョン	改訂内容
2017/01/16	1.0	初版発行

1. 開発環境

FPGA の内部回路設計には、回路図エディタや HDL 入力ツール、論理合成ツール等が必要です。開発ツールの選択はユーザー様で行っていただくようお願いいたします。当社では開発ツールについてのサポートと搭載デバイスそのもののサポートは一切行っておりません。

本マニュアルは、マニュアル作成時に当社で使用している開発ツールを元に作成しています。

2. 製品の内容について

本パッケージには、以下のものが含まれています。万一、不足などがございましたら、弊社宛にご連絡ください。

FPGA ボード ACM-028 シリーズ	1
付属品	1
ユーザ登録はがき	1

3. 仕様

製品型番	ACM-028-A7	ACM-028-A9
搭載 FPGA	5CEFA7F31C8N	5CEFA9F31C8N
ユーザ I/O	100 本 (CNA:50, CNB:50)	
コンフィグ ROM	EPCQ128 (Altera, 128Mbit)	
DDR3SDRAM	MT41K64M16TW-107:J x2 個 = 32bit 幅 (Micron, 1Gbit)	
MRAM	MR2A16AMA35 (Everspin, 4Mbit)	
電源入力	DC 3.3V (内部電源はオンボードレギュレータにより生成)	
オンボードクロック	50MHz (外部供給可能)	
汎用 LED	2 個	
汎用スイッチ	2 個 (押しボタン x1, DIP スイッチ x1bit)	
ステータス LED	2 個 (POWER, DONE)	
リセット回路	搭載 (240ms typ.)	
I/O コネクタ	66 ピンスルーホール 0.9 (typ.) [mmφ] x2 組 (2.54mm ピッチ)	
JTAG コネクタ	DIL10 ピン 丸ピンソケット 2.54mm ピッチ	
プリント基板	ガラスエポキシ 8 層基板 1.6t	
基板寸法	54 x 86 [mm]	
質量	約 34 [g]	
付属品	DIL10 ロングピンヘッダ 1 個	
	DIL80 ピンヘッダ 2 個 (任意にカット可能)	

* これらの部品や仕様は変更となる場合がございます

4. 製品説明

4.1. 各部の名称

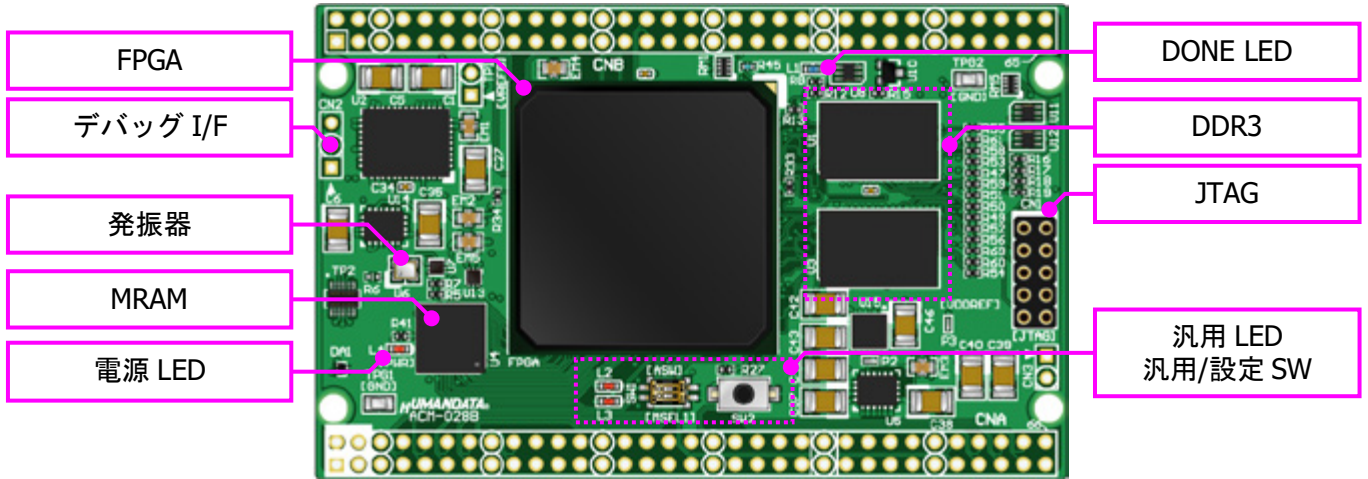

部品面

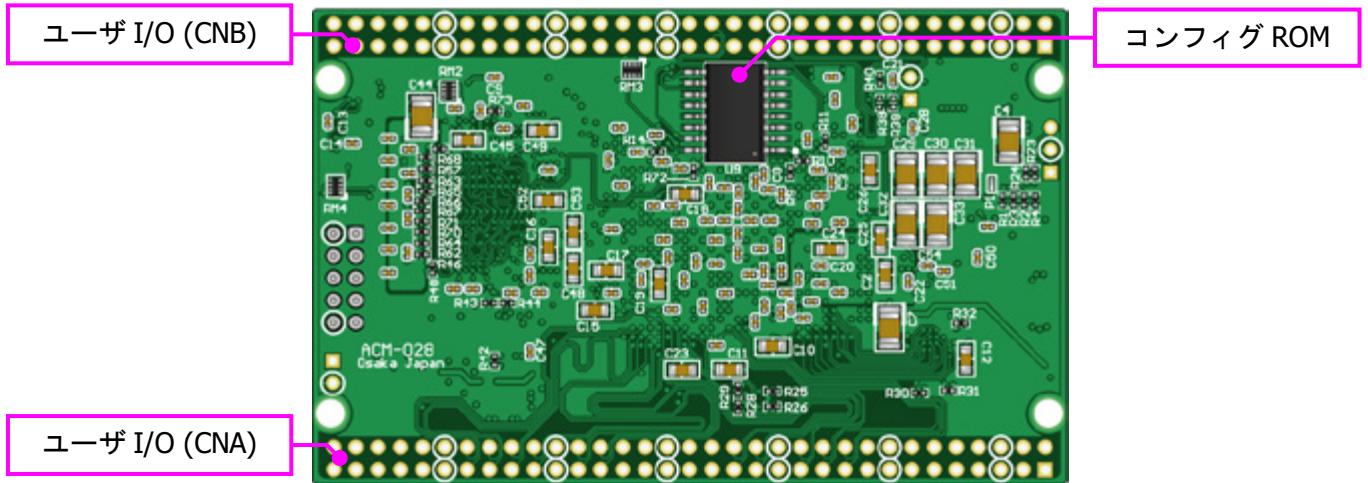

はんだ面

4.2. ブロック図

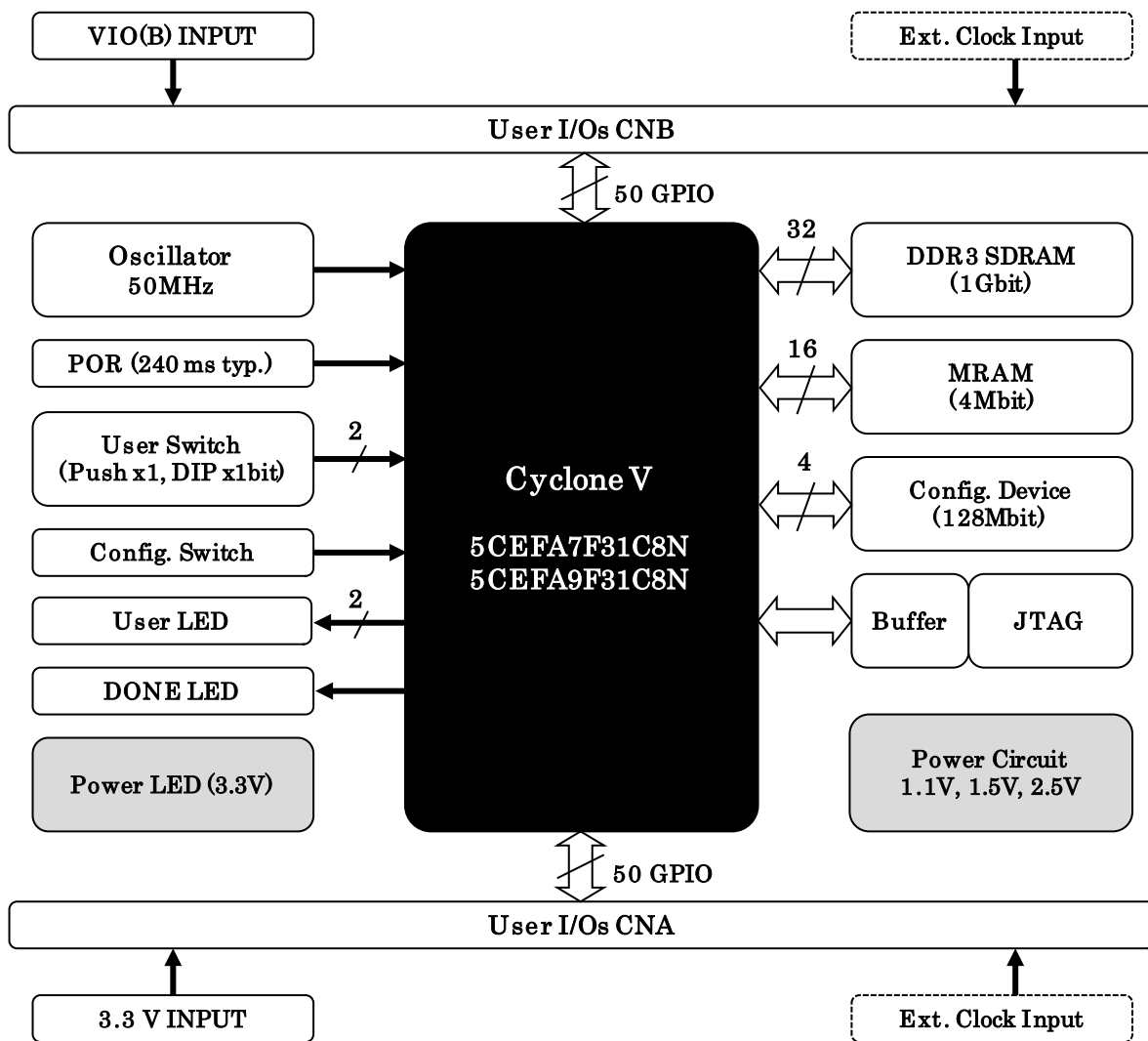

ACM-028 Rev.B

4.3. 電源

電源はCNA, より 3.3V を供給してください。内部で必要になる電源オンボードで生成されます。CNB からは I/O 用電源 VIO(B) を入力することが可能です。

外部から供給する 3.3V 電源は充分安定して、充分な余裕のあるものをご用意ください。いずれも 3.3V を超えることはできません。

詳しくは FPGA のデータシートや回路図などを参照してください。

4.4. 発振器

オンボードクロックとして 50MHz を搭載しています。また、一部汎用 I/O がクロック入力ピンと兼用になっています。

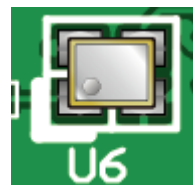

4.5. MRAM

不揮発性のメモリです。書き換え回数が事実上無制限で、ROM としても使えるメモリです。

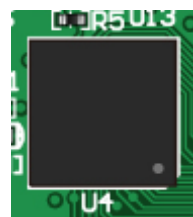

4.6. DDR3SDRAM

2つ搭載されており、FPGA とは 32bit 幅で接続されています。

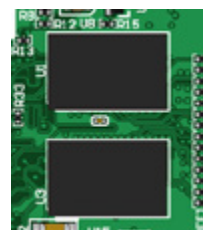

4.7. 汎用 LED

プルアップされていますので FPGA の Low 出力で点灯します。



4.8. 汎用スイッチ

プッシュスイッチと DIP スイッチを搭載しています。プルアップされていますので押し込みまたは ON 状態で FPGA に Low が入力されます。

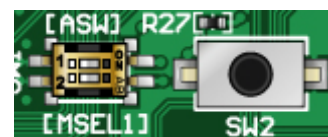

4.9. デバッグ I/F

直列抵抗を介して FPGA に接続されています。2 番ピンは GND です。汎用用途に使用できます。

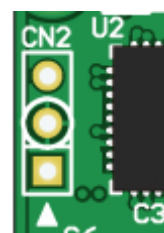

4.10. 設定スイッチ

FPGA のコンフィギュレーションモードを変更できます

1	2	コンフィギュレーションモード
ASW	MSEL1	
汎用	ON	PS
汎用	OFF	AS

※ON=Low レベル

- PS: JTAG を使用する
- AS: コンフィギュレーション ROM を使用する

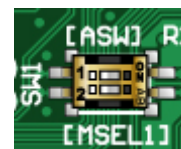

4.11. ユーザ I/O

FPGA の I/O バンクは 2 グループに分けられています。コネクタ CNA の I/O (IOA*) は Bank Group A に属しています。I/O 用電源は V33A (オンボード 3.3V) に固定されています。

コネクタ CNB の I/O (IOB*) は Bank Group B に属しています。I/O 用電源 "VIO (B)" は CNB より入力可能です。

FPGA BANK	Vccio 接続	Bank Group
3A	VIO(B)	B
3B	VIO(B)	B
4A	VIO(B)	B
5A	V33A	-
5B	V33A	-
6A	V33A	A
7A	V15	-
8A	V15	-

4.12. JTAG コネクタ

JTAG コネクタよりバウンダリスキャンを行い、FPGA のコンフィギュレーションや FPGA 内蔵コンフィグ ROM のアクセスを行います。

FPGA 内蔵コンフィグ ROM から FPGA へのコンフィギュレーションは、電源投入時に自動的に行われます。十分に検査した安全性のあるデータを書き込むようにしてください。

ケーブル接続時は誤接続に注意してください。

JTAG コネクタのピン配置は次表のとおりです。

CN1

信号	ピン番号		信号
TCK	1	2	GND
TDO	3	4	VCC
TMS	5	6	-
-	7	8	-
TDI	9	10	GND

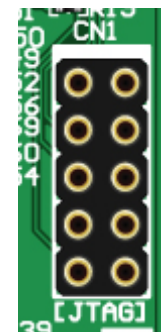

ダウンロードケーブルとの接続には、付属のロングピンヘッダをご利用いただけます。

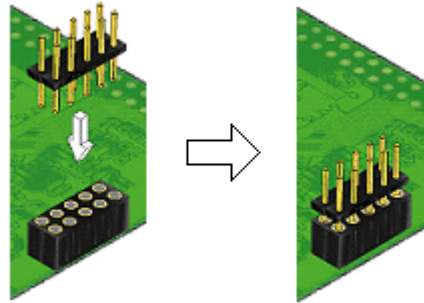

使用例

注意

ダウンロードケーブルを接続する場合は、逆差しにご注意ください。

5. FPGA コンフィギュレーション

1. 【Programmer】を起動します
2. 【Auto Detect】をクリックしデバイスを認識させます
3. デバイスのアイコンを選択し、【Change File...】をクリックします
4. コンフィギュレーションする sof ファイルを選択します
5. 【Program/Configure】にチェックを入れ【Start】をクリックします

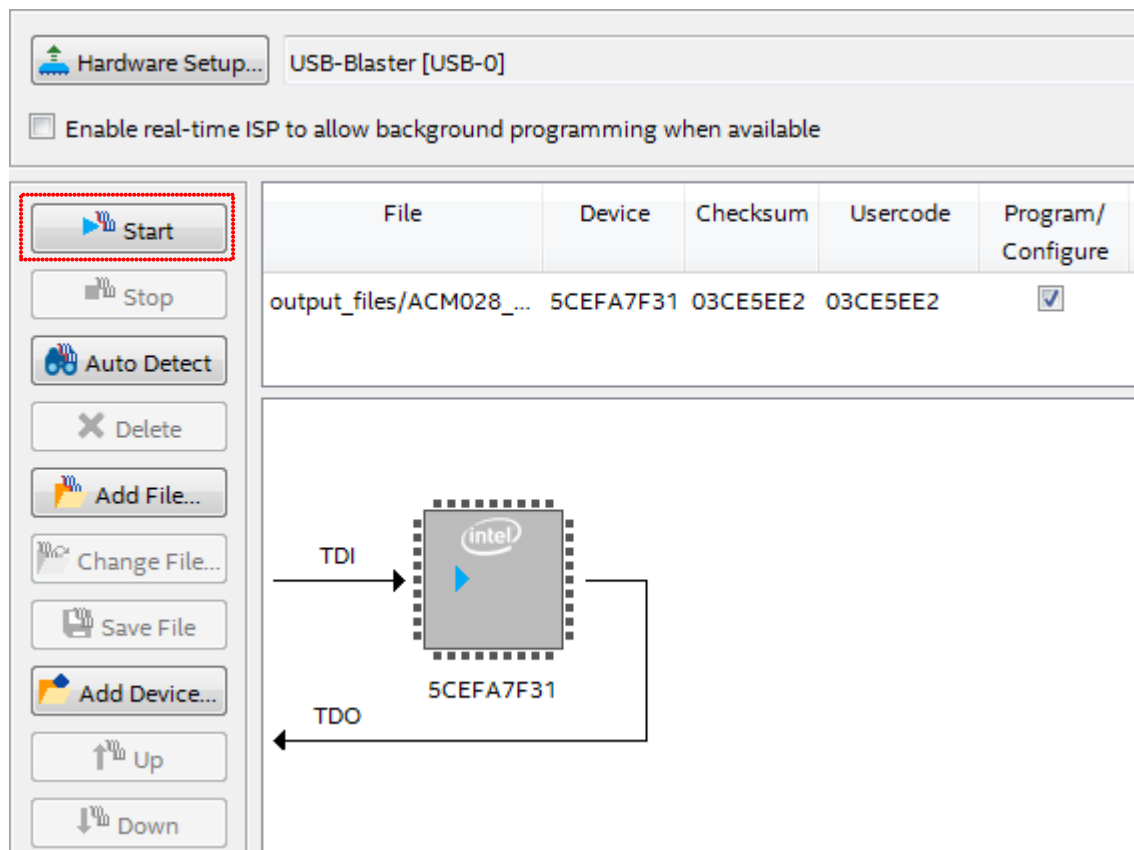

正常にコンフィギュレーションが完了すると DONE LED が点灯します。



6. コンフィギュレーション ROM

データの書き込みには JIC ファイルを作成し JTAG コネクタを使用して行います。
ROM から FPGA へのコンフィギュレーションは、電源投入時に自動的に行われます。書き込むデータは十分に検査され、安全性のあるものをご使用ください。

6.1. JIC ファイルの作成

1. 【File -> Convert Programming Files..】をクリックします

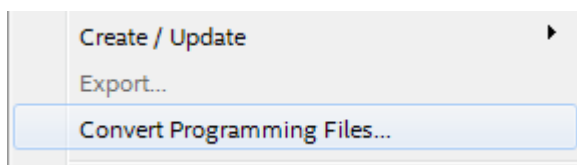

2. 下記項目を設定します
 【Programming file type】 : JTAG Indirect Configuration File (.jic)
 【Configuration device】 : EPCQ128
 【Mode】 : Active Serial または Active Serial x4
 【File name】 : 任意

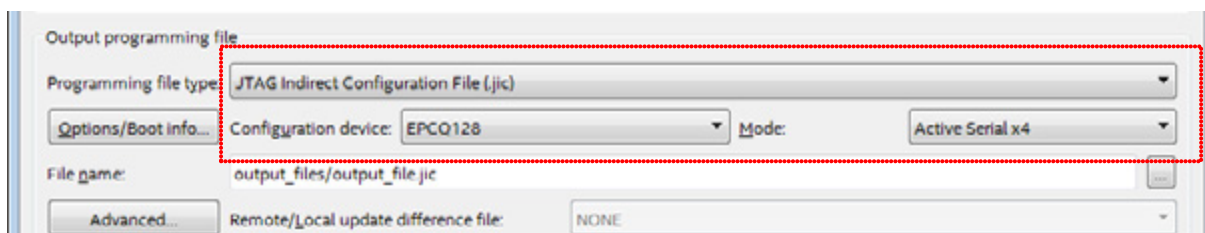

3. 【Flash Loader】を選択し【Add Device..】をクリックします
4. 搭載デバイスを選択し【OK】をクリックします。
5. 【SOF Data】を選択し【Add File...】をクリックします
6. 変換する sof データを選択し【OK】をクリックします

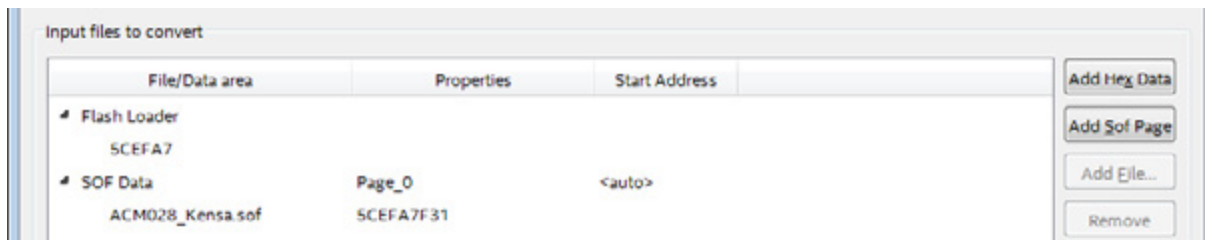

7. 【Generate】をクリックします。

6.2. 書き込み

設定スイッチにより、コンフィギュレーションモードを AS モードとしてください。動作モードは「JTAG」を選択してください。

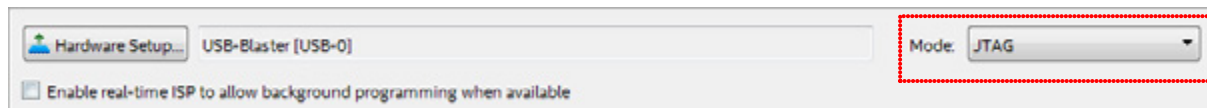

1. 【Add File...】 をクリックし JIC ファイルを選択します。
2. 【Program/Configure】 などにチェックをいれ 【Start】 をクリックします。

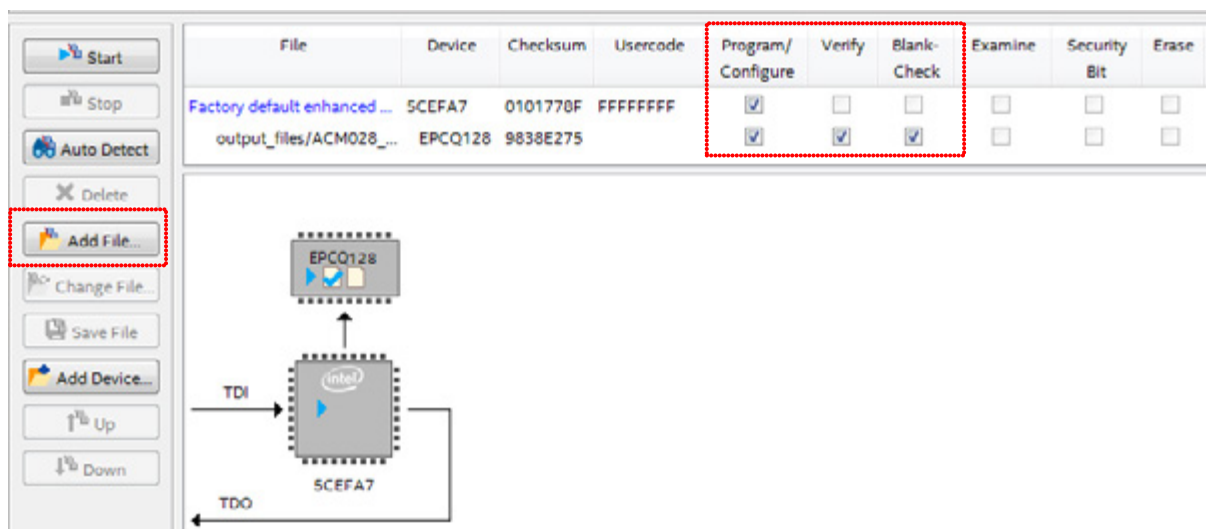

6.3. コンフィギュレーション ROM を使用する

コンフィギュレーションモードを AS とすることで、FPGA はコンフィギュレーション ROM に書込まれた回路データでコンフィギュレーションされます。（電源投入時）

ROM には十分に検査した回路データを書き込むようにしてください。誤った回路データをコンフィギュレーションした場合、**FPGA などに重大な不具合が生じることがあります。**

7. サポートページ

改訂資料やその他参考資料は、必要に応じて各製品の資料ページに公開致します。

<http://www.hdl.co.jp/ftpdata/acm-028/index.html>

http://www.hdl.co.jp/support_c.html

- 回路図
 - ピン割付表
 - 外形図
 - ネットリスト
- ...等

また下記サポートページも合わせてご活用ください。

<http://www3.hdl.co.jp/spc/>

8. お問い合わせについて

お問い合わせ時は、製品型番とシリアル番号を添えて下さるようお願い致します。

e-mail の場合は、SPC2@hdl.co.jp へご連絡ください。

または、当社ホームページに設置のお問い合わせフォームからお問い合わせください。
技術的な内容にお電話でご対応するのは困難な場合がございます。可能な限りメールなどをご利用くださるようご協力をお願いいたします。

おことわり

当社では、開発ツールの使用方法や FPGA などのデバイスそのものについて、サポート外とさせていただきます。あらかじめご了承下さいませ。

Cyclone V F896 FPGA ボード

ACM-028 シリーズ
ユーザーズマニュアル

2017/01/16 Ver. 1.0

有限会社ヒューマンデータ

〒567-0034
大阪府茨木市中穂積1-2-10
ジブラルタ生命茨木ビル
TEL : 072-620-2002
FAX : 072-620-2003
URL : <http://www.hdl.co.jp/>
