

回路図・使用方法

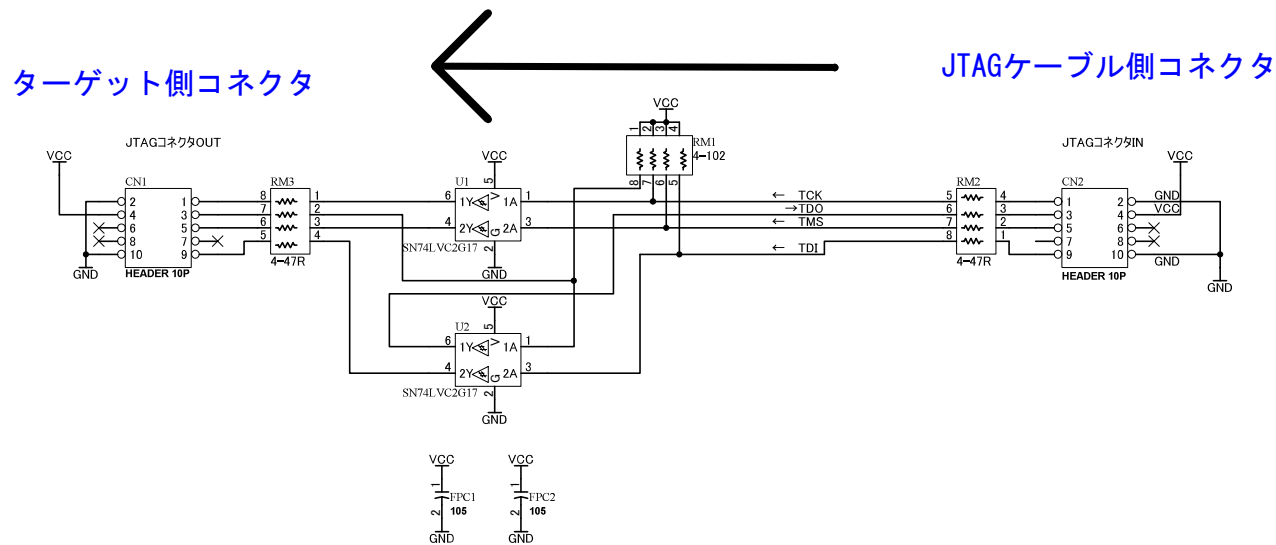

使用方法：
 お使いのJTAGケーブルとターゲットの間に挿入してください。
 波形整形を行い、JTAG動作の安定化に寄与することが期待できます。

	HuMANDATA LTD. OSAKA JAPAN www.hdl.co.jp		JTAG-BUFFER	
Date: 24-Feb-2005 18:54:25	File: ZKB026A.sch	DOC. No.	ZKB-026	A
		Sheet 1 of 1		