

RS-485/422(4線)Wi-Fi コンバータ

Wi-Fiを介して離れた場所にある4線式(全二重)のRS-485/422機器と通信できます

LNX-504W

Wi-Fi USBから簡単設定 RS485 RS422 端子台
サージ保護 電解コン不使用 難燃性ABS デモ機

LNX-504Wは、Wi-Fiを介して離れた場所にある4線式(全二重)のRS-485/422機器と通信できるコンバータです。デュアルバンド(2.4GHz/5GHz)IEEE 802.11a/b/g/nの無線規格に対応し、様々なWi-Fiの環境下で使用することができます。

同時に最大4台までのマルチ接続に対応しており、複数台のPCやタブレットからRS-485/422機器と通信することができます。またRS-485/422側のボーレートは、9,600bps ~ 4M bpsの範囲内で、カスタム(任意)ボーレートの設定が可能です。複数台のLNX-504Wを設置し、PCを介さずにトンネリングモードで接続することが可能です。またRS-485/422機器同士をWi-Fiで無線化、延長する目的で使用することもできます。

※各国の電波法の認証が必要なため、海外では使用できません。

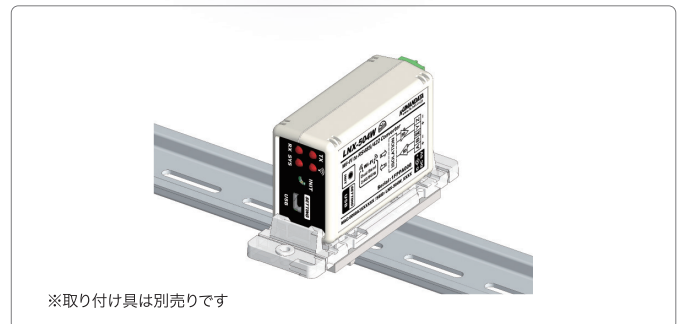

特長

- RS-485/422(4線)をWi-Fiに変換するメディアコンバータ機能
- 同時に最大4台までのマルチ接続に対応
- 複数台のLNX-504Wを設置し、PCを介さずにトンネリングモードで接続が可能
- 専用アプリケーションによりUSB経由で機器設定が簡単
 - ・機器交換時もバックアップデータにより簡単復旧
 - ・設定データをメール添付などで遠隔地に送付が可能
 - ・設定するIPアドレスに制限が無い(セグメント外でも設定可能)
 - ・設定のバックアップや記録が設定ファイルの保存により容易
- カスタムボーレートに対応
- ACアダプタ、USBバスパワーより電源供給が可能
- 仮想COMポートサポート
- 工業用設計
- RoHS指令の規制10物質不使用

製品構成

- 本体
- ミニUSBケーブル1.0m 長
- ACアダプタ
- 終端抵抗(120Ω) × 2
- アプリケーションCD
- 製品マニュアル

LNX シリーズ設定ツール (LNX SETTING TOOL)

Wi-Fiやシリアル通信などの各種設定は、弊社オリジナルの設定ツールを使ってUSB経由で簡単に設定の読み込み、書き込みを行うことができます。

設定データのバックアップ、インポートも可能で、複数台の機器を順次、迅速に設定することができます。



LNX-504W

Wi-Fi を介して離れた場所にある 4 線式 (全二重) の RS-485/422 機器と通信可能

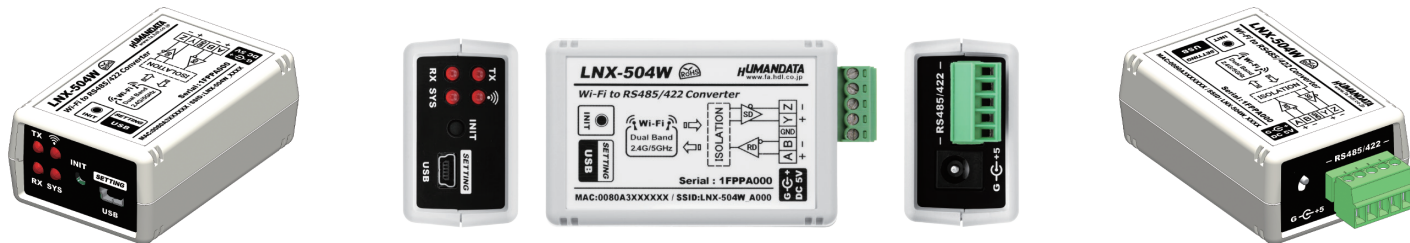

[仕様]

項目	内容	備考	
製品型番	LNX-504W		
電源	DC5V 付属 AC アダプタまたは USB バスパワー		
消費電流	500mA 以下		
Wi-Fi	インターフェース	IEEE 802.11 a/b/g/n 準拠 デュアルバンド 2.4 GHz / 5 GHz	
	セキュリティ	WPA/WPA2-PSK CCMP と TKIP の暗号化	WEP (40/128bit) WPA2 Enterprise (IEEE 802.1x) はオプション
	通信プロトコル	DHCP クライアント、サーバ IPv4 の TCP/IP、UDP/IP、ARP、ICMP 自動 IP、DNS、SNMP v1/v2	IPv6 はオプション
	同時接続台数	4 台	マルチ接続対応
シリアルインターフェース	RS-485/422 4 線式 (全二重) 内部回路と DC3000V 絶縁	ESD 保護 ±15kV	
RS-485/422 端子台	PHOENIX CONTACT 社製 端子台 5PIN	3.5mm ピッチ	
通信速度	9,600 bps ~ 4 Mbps	カスタムボーレート対応	
データ長	7 または 8 ビット		
ストップビット	1 または 2 ビット		
パリティ	奇数、偶数、ノーパリティ		
本体設定用 USB コネクタ	mini-B タイプ メス		
本体設定方法	専用アプリケーション : LNX SETTING TOOL 対応 OS : Windows 10	Web ブラウザからの設定はオプション	
動作温度範囲	-20 ~ 60°C	結露等なきこと AC アダプタは除く	
動作湿度範囲	30 ~ 85%RH		
保存温度範囲	-20 ~ 60°C		
保存湿度範囲	30 ~ 85%RH		
質量	約 70 [g]	本体のみ	
外形寸法	67 x 43.5 x 27 [mm]	突起物含まず	

[接続例]

LNX-504W シリーズ単独使用 (アクセスポイントモード)

製品内蔵のアクセスポイント機能を使って離れた場所の RS-485/422 機器と通信ができます



LNX-504W 同士のトンネリング接続

PC の介在なしに LNX-504W 同士が直接通信し、RS-485/422 同士を無線化、延長することができます



LNX-503W のご紹介

2 線式 (半二重) の RS-485 機器と
通信できるコンバータ
LNX-503W もございます。



LNX-503W 製品ページ
<https://www.fa.hdl.co.jp/jp/plink/lnx-503w.html>

デモ機貸出中

マニュアル等の詳細資料は、各製品ページにある [この製品の資料](#) よりご覧ください。

HUMANDATA

有限会社ヒューマンデータ

大阪府茨木市中穂積 1-2-10 茨木ビル 〒567-0034

TEL : 072-620-2002 FAX : 072-620-2003 E-Mail : s2@hdl.co.jp

URL : <https://www.fa.hdl.co.jp>

*製品仕様などはことわり無く変更されることがございます

LNX-504W
2022.06